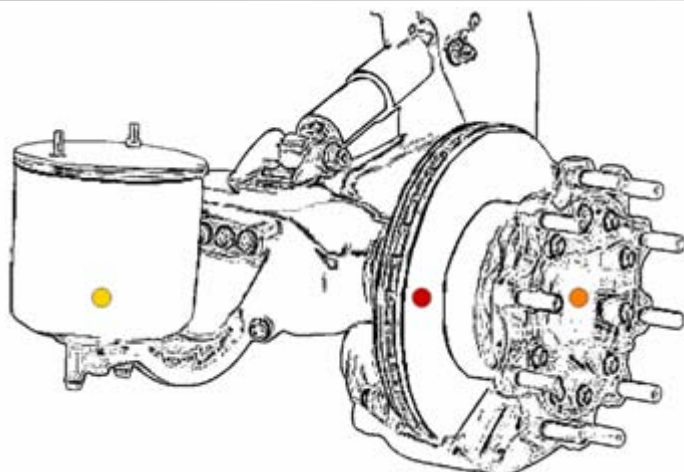
[Accueil](#)[Produits](#)[Services](#)

Newsletter : 006 Février 2008

Visitez notre site updated : [www.GiL-Automotive.com](http://www.GiL-Automotive.com)**NOUVEAUTES 2008**

La solution complète de remplacement pour le freinage, la suspension, le roulement et les bagues d'étanchéité pour les V.I et les V.U.L

Les + de notre offre  
 Un point commande  
 Hotline Technique  
 Express (J+1), Messagerie (J+2)  
 Offre compétitive en rapport de la qualité

Notre but est de vous apporter non pas une pièce mais une véritable solution de remplacement globale avec des marques de premier rang et un coût de transport rationalisé

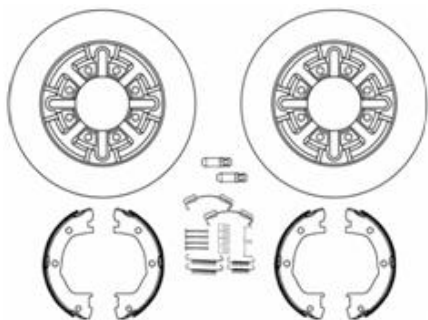
**Suspension****Coussins d'air****Freinage****Étriers, Plaquettes et Disques de frein****Roulement****Roulements de roue****LE PRODUIT PHARE**

Kit complet de réparation frein de parking

**Innovation 2007**

Nous vous remercions de l'accueil que vous avez fait à cette gamme en 2007.

Dès que possible, nous étendrons cette gamme pour les véhicules utilitaires à roues avant motrices. Les véhicules utilitaires propulsion ne seront pas oubliés et des applications moins courantes compléteront la gamme de livraison.

[En savoir plus](#)**LES « UTILITAIRES » A TELECHARGER**

Veillez trouver ci-dessous les documents que vous pouvez télécharger du site réédité [www.GiL-Automotive.com](http://www.GiL-Automotive.com)

Un dictionnaire multilingue + 2000 termes traduits (en 5 langues) de pièces détachées Automobiles et Poids Lourds, des termes techniques pour le freinage et pour le management qualité. [\(cliquez ici\)](#)

Un Company Profile de GiL Automotive, condensé d'information importante sur l'activité [\(cliquez ici\)](#)

Un plan d'accès pour venir nous visiter [\(cliquez ici\)](#)

Une archive des newsletters [\(cliquez ici\)](#)



## L'EVENEMENT



Stand 6 D 12

15-20 Octobre 2007 Paris

Equip Auto se tiendra à Paris Nord - Villepinte du 15 au 20 Octobre 2007.

C'est avec un grand plaisir que nous vous accueillerons sur notre stand

# 6 D 12

Veuillez nous communiquer vos disponibilités ([cliquez ici](#))

## NOUVEAUTES

Le kit de réparation du frein de parking est composé de 2 disques de frein, 4 mâchoires et les accessoires de montage.

Actuellement la gamme est composée des kits pour Iveco Daily, Mercedes Sprinter, Renault Trucks Mascott et Volkswagen LT.

Vous pouvez demander le catalogue ([en cliquant ici](#)).

Ces pièces sont stockées en France, livrable en 24 ou 48 heures.

Notre programme de livraison de pièces de rechange pour VUL a été créé dans le but de répondre à une attente grandissante de la clientèle. Nous rajouterons très prochainement d'autres pièces à la gamme

### Innovation 2007

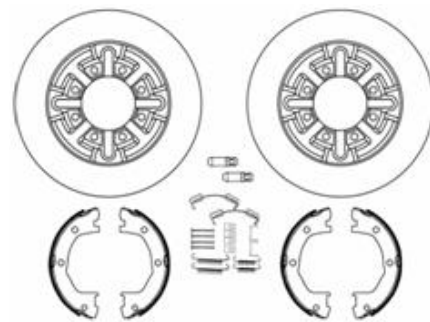

Kit complet de frein de parking

## NOTRE PARTENAIRE 2007

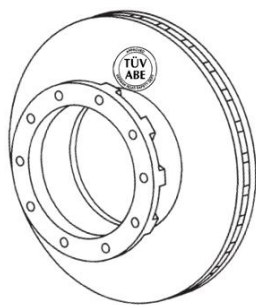

Les Disques de Frein BREMBO VI & VUL sont disponibles en France. La gamme de 157 références est composée à 70% d'équipement d'Origine.

### BREMBO en quelques mots :

Fondé en 1961 à Bergame, Brembo est actif sur l'ensemble des continents avec 4500 personnes dont 10% travaillent dans la R&D pour créer un produit de qualité totale et préparer les futures technologies.

Le chiffre d'affaires en 2006 était de 817 millions €.

### Les avantages de BREMBO :

Fournisseur OE de système de freinage, Image de marque Premium, Made in EU, production 100% intégrée, haute qualité, Brevet Brembo sur la technologie de ventilation

## LES « UTILITAIRES » A TELECHARGER

Veuillez trouver ci-dessous les documents que vous pour télécharger du site réédité [www.GiL-Automotive.com](http://www.GiL-Automotive.com)

Un dictionnaire multilingue + 2000 termes traduits (en 5 langues) de pièces détachées Automobiles et Poids Lourds, des termes techniques pour le freinage et pour le management qualité. ([cliquez ici](#))

Un Company Profile de GiL Automotive, condensé d'information importante sur l'activité ([cliquez ici](#))

Un plan d'accès pour venir nous visiter ([cliquez ici](#))

Une archive des newsletters ([cliquez ici](#))



Newsletter n°004  
Septembre 2006



## L'ÉVÈNEMENT DU MOIS

**automechanika**

Automechanika se tiendra à Francfort du 12 au 17 Septembre.

C'est avec un grand plaisir que nous vous accueillerons sur les stands de nos partenaires suivants:

**2006**

**BREMSTAR** Hall 5.0 Stand B65 (Plate-forme logistique du freinage pneumatique)

**ETF** Hall 6.1 Stand C04 (Fabricant de matériaux de frottement freinage VL & PL)

**FRAS-LE** Hall 5.1 Stand B61. (Fabricant de matériaux de frottement freinage)

Messe Frankfurt  
12-17 Septembre



[www.automechanika.messefrankfurt.com](http://www.automechanika.messefrankfurt.com)

Veillez nous communiquer vos disponibilités ([cliquez ici](#))

## LES NOUVEAUTES GIL AUTOMOTIVE

Le catalogue de pièces de rechange pour VU & VUL a été créé dans le but de répondre à une attente grandissante du besoin spécifique de ce marché.

Aujourd'hui ce catalogue est composé de pièces détachées de freinage (plaquettes de frein, mâchoires de frein de parking avec accessoires, kits de frein et flasques complètes). Déjà trois sites de production compose ce catalogue.

Demain ce catalogue incorporera une gamme de disques de frein. Après-demain ce catalogue veut être une réponse globalisante à l'attente des distributeurs et réparateurs de la rechange.

En effet, actuellement la recherche de pièces de freinage pour les VU demande une recherche multiple dans de nombreux catalogues.

Actuellement la distribution est assurée par Bremstar et demain un réseau de plates-formes logistiques vous apportera un stock de proximité.

L'objectif est de vous apporter la pièce ainsi que le service.

Pour télécharger le catalogue cliquez ici ou sur l'image>



Bremstar est le spécialiste de la pièce de commande de freinage pour les véhicules industriels; installé dans deux établissements en région Parisienne.

Bremstar distribue les produits GIL Automotive pour les VU et VUL.

## LES « UTILITAIRES » A TELECHARGER

Veillez trouver ci-dessous les documents que vous pour télécharger du site [www.GiL-Automotive.com](http://www.GiL-Automotive.com):

Un dictionnaire multilingue + 2000 termes traduits (en 5 langues) de pièces détachées Automobiles et Poids Lourds, des termes techniques pour le freinage et pour le management qualité. ([cliquez ici](#))

Un Company Profile de GiL Automotive, condensé d'information importante sur l'activité ([cliquez ici](#))

Un plan d'accès pour venir nous visiter ([cliquez ici](#))

Une archive des newsletters ([cliquez ici](#))

Mai 2006

N° : 003

# Newsletter

www.GiL-Automotive.com  
Agence Commerciale & Marketing

Lionel Gilbert  
Mob : +33 (0)6 83 80 22 57  
Lionel.Gilbert@GiL-Automotive.com



60 Route Principale de Port - CE273  
92637 Gennevilliers Cedex - France  
Tel : +33 (0)1 45 06 68 30  
Tel : +33 (0)8 71 32 08 65

GIL Automotive  
fête son anniversaire

1 an

Chers Clients et Prospects,

Votre confiance a permis la **croissance** de nos activités **Pièces Détachées** Automobiles et Poids Lourds, **conseils Marketing produit** et Assemblage de gamme.

**L'assemblage de gamme est une spécialité de GIL Automotive :**

Recherche de fournisseur(s), assemblage des éléments (kit), établissement du packaging, circuit logistique, catalogue, tarif et argumentaire interne / externe.

Nous apportons des réponses à vos besoins exprimés en **termes de compétitivité et de créations produits**.

**A l'occasion de notre premier anniversaire, nous vous offrons un dictionnaire multilingue**

**+ 2000 termes traduits (en 5 langues)** de pièces détachées **Automobiles et Poids Lourds**, des termes techniques pour le **freinage** et pour le **management qualité**.



Cette **première édition** est la vôtre. Pour l'obtenir, cliquez sur le lien suivant :

[DIC'EUROPAUTO N°1](#)

Pour son **amélioration constante**, vos suggestions sont les bienvenues.

## Notre offre gagnante

Pour **augmenter** votre **CA**, **2 solutions**, augmenter le nombre de **clients** et augmenter les gammes de **produits**.

**Externaliser le développement nouveau produit.**

**Osez l'essai**

Développement  
produit

Nous vous **offrons d'étudier** votre projet lors d'un rendez vous

Une nouvelle gamme, un nouveau kit, une recherche de compétitivité, un packaging original ou un gain de volume

Un projet en cours, [contactez nous](#)

Dans l'attente de vous lire, bien cordialement,

[Lionel Gilbert](#)

**GiL Automotive**  
**Quai des Entrepreneurs**  
**60, Route Principale du Port**  
**CE 273**  
**92637 GENNEVILLIERS Cedex**  
**Tel: +33 8 71 32 08 65**  
**Mob: +33 6 83 80 22 57**

Aujourd'hui, dans toute bonne stratégie de communication, le World Wide Web est incontournable. GiL Automotive, Agence Commerciale et Marketing se devait d'être présente sur la toile.

Cet été a vu la naissance de notre site Web, vitrine de notre activité.

Celui-ci est présenté en français et en anglais à l'attention de notre clientèle et de nos fournisseurs.

Ses buts,

Présenter la société,

Mettre en avant nos partenaires commerciaux (clients, fournisseurs,...)

Trouver de nouveaux clients,

Trouver de nouveaux fournisseurs,

[www.GiL-Automotive.com](http://www.GiL-Automotive.com)

Communiquer régulièrement via le site.

Le .COM a été choisi dans une volonté d'internationalisation de l'entreprise. Celle-ci tournée aussi vers les clients, déjà nous avons de nombreux échanges commerciaux avec l'étranger. Stratégie de fait et non pas velléité de départ.

Également, nous profitons du lancement de [www.GiL-Automotive.com](http://www.GiL-Automotive.com) pour changer d'adresse de messagerie. Merci de noter la nouvelle adresse :

[lionel.gilbert@gil-automotive.com](mailto:lionel.gilbert@gil-automotive.com)

Dans l'attente de votre visite,

A tout de suite.

Today, in all good strategy of communication, World Wide Web is impossible to circumvent. GiL Automotive, trade agency and marketing were to be present on the Web.

This summer saw the birth of our Web site, layout of our activity.

This one is presented in French and English at the attention of our customers and our suppliers.

Its goals,

To present the company,

To propose our trade partners (customers & suppliers),

Bienvenue Welcome

To find new customers,

To find new suppliers,

To communicate regularly via the site.

The .COM was selected in a will of internationalization of the company. This one round also towards the customers, already we have many trade with the foreigner. Strategy in fact and not starting inclination.

Also, we benefit from the launching of [www.GiL-Automotive.com](http://www.GiL-Automotive.com)

to change e-mail address. Thank you to note the new address: [lionel.gilbert@gil-automotive.com](mailto:lionel.gilbert@gil-automotive.com)

We invite you to come to immediately visit us on

[www.GiL-Automotive.com](http://www.GiL-Automotive.com).

# Newsletter

**GiL Automotive**  
 Quai des Entrepreneurs  
 60, Route Principale du Port  
 CE 273  
 92637 GENNEVILLIERS Cedex  
 Tél: +33 8 71 32 08 65 ( coût  
 d'un appel local)  
 Mob: +33 6 83 80 22 57

*L'Entreprise est née le 2 mai 2005 dans le Port de Gennevilliers*

## **L'implantation a été choisie pour la Logistique et son positionnement dans le milieu de l'Automobile**

Des expériences qualifiantes à plusieurs niveaux notamment Commercial et Marketing chez des équipementiers Automobiles et Poids Lourds ont menées à cette création.

La situation géographique : à 15 minutes de Paris, à 15 minutes de Roissy Charles de Gaulle, à 10 mn de la Défense et 10 mn de Cergy-Pontoise.



Dans cette époque troublée, l'entreprise nous l'espérons ne connaîtra pas la crise.

Ses secteurs d'activités sont l'Automobile et le Poids Lourds.

Ses cibles Clients sont :  
 Équipementiers fabricants, constructeurs avec gamme mult Marques, centrales & Groupements d'achats, enseignes centres auto, montage rapide, pneumatiques,

ciens, équipementiers importateurs, importateurs distributeurs, super distributeurs et plates-formes de distribution

Ses rôles sont :

**Solutions marketing** : essentiellement des bases de données VL & PL, la formation des Chefs de produits sur la ou les bases de données Produits et également réalisation de Business Plan et présentation de projet.

**Produits de remplacement** : Automobile, essentiellement des pièces de freinage mais aussi des pompes à eau, cardans et quelques pièces moteurs .

**Poids Lourds**, les produits de freinage sont déjà stockés partiellement et un développement plus important est en cours de réalisation

**Solutions logistiques** : recherche active déjà

bien avancée de partenaires. C'est la raison principale de l'implantation dans le Port de Gennevilliers.

Ces activités sont réalisées avec des partenaires qualifiés dans leurs domaines de compétence.

Cette association de compétences diverses et cohérentes, est orchestrée par Lionel Gilbert.

## **Philosophie et Stratégies**

La philosophie de l'entreprise est d'utiliser au maximum des solutions déjà existantes, de re-développer et re-dynamiser ces solutions jusqu'à prendre des participations financières quand elles sont stratégiques pour le développement futur de GIL Automotive.

**Stratégie Commerciale** : la clientèle a été choisie par connaissance du milieu.

**Stratégie de Partenariat** : essentiellement basée sur l'association de compétences, mais aussi de valeurs telles que l'équipement d'origine des véhicules ainsi

que des fabrications d'origine Low-Cost équipant des constructeurs locaux ou des constructeurs Européens.

**Stratégie Logistique** : concentration des flux sur des pays ciblés. La péréquation vise des pays d'Europe Occidentale, pays PECO ou ex-PECO et pays Low-Cost.

**Stratégie de Communication** : première newsletter, elle sera suivie par d'autres à chaque événement ou évolution.